

LM - accessoires

De schroefbare kierventilatie LM A0004
De klembare kierventilatie LM A0006

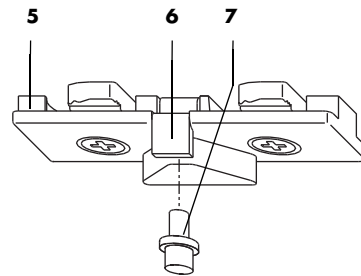
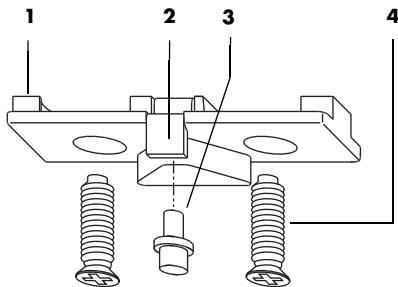

pos.	stuk	Materialkurztext	Material-Nr.
	1	Geïntegreerde kierventilatie LM A0004	818848
1	1	Sluitdeel SP	833957
2	1	Sluitplaat SP	819470
3	1	Blindklinknagel met plat verzonken kop	800836
4	2	Platverzonken schroef M5 x 19	800867
	1	Geïntegreerde kierventilatie LM A0006	818855
5	1	Sluitdeel SP A0006	833940
6	1	Sluitplaat SP	819470
7	1	Blindklinknagel met plat verzonken kop	800836

Toepassingsmogelijkheden

(afhankelijk van het beslag)

vleugelbreedte (mm)	schaar Gr.
410 - 575	20
575 - 925	30
925 - 1275	65
1275 - 1600	30 met extra schaar LM

	Maat A	Maat B
A0004	14	3
A0006	10	3,5

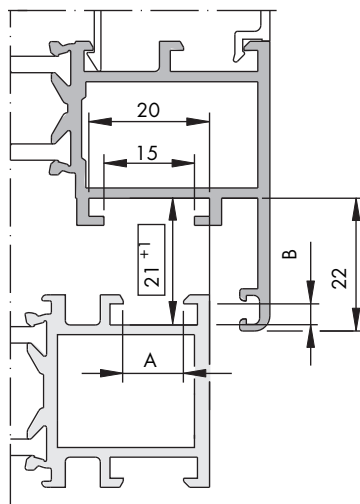

LM eurogroef

Voor de accessoires bij het SIEGENIA-AUBI beslag LM 3100 en LM 4200 gelden de aanwijzingen bij LM eurogroef bij aluminium profielen voor ramen en deuren.

Bovendien dienen de aanwijzingen van de systeemfabrikanten te worden opgevolgd.

Montage-instructie
 H48.ZUBHLS011nl

Montage-instructie

- | | |
|-----------------------|---|
| Vorbereitung | <p>A Boringen voor sluitdeel SP (1) A0006 volgens maatgegevens (afbeelding 1) aan het kozijn uitvoeren (boor $\varnothing 4,2$).</p> <p>B Boring van de stuurkoppelstang ($\varnothing 5,2$) volgens maatgegevens (afbeelding 4) bewerken.</p> |
| Vleugel | <p>A Blindklinknagel met plat verzonken kop (3/7) in de boring van de stuurkoppelstang S3 ($\varnothing 5,2$) drukken en vastklinken (afbeelding 4).</p> |
| Kozijn (A0004) | <p>A Sluitplaat SP (2) in daartoe bestemde groef van het sluitdeel SP (1) leggen (afbeelding 3).</p> <p>B Sluitdeel SP (1) volgens aanwijzing (afbeelding 1) positioneren en met de platverzonken schroef (4) bevestigen (draaimoment $2,5 \pm 0,25$ Nm).</p> <p>C Kruk in kierventilatiestand brengen, om het functioneren van het beslagonderdeel te testen (afb. 5).</p> |
| Kozijn (A0006) | <p>A Sluitplaat SP (6) in daartoe bestemde groef van het sluitdeel SP A0006 (5) leggen (afbeelding 3).</p> <p>B Sluitdeel SP A0006 (5) volgens maatgegevens (afbeelding 2) positioneren en bevestigen.</p> <p>C Kruk in kierventilatiestand brengen, om het functioneren van het beslagonderdeel te testen (afb. 5).</p> |

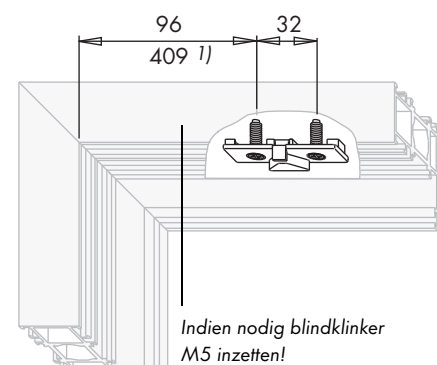

afbeelding 1 (A0004)

$\varnothing 4,2$
9,5
A0004

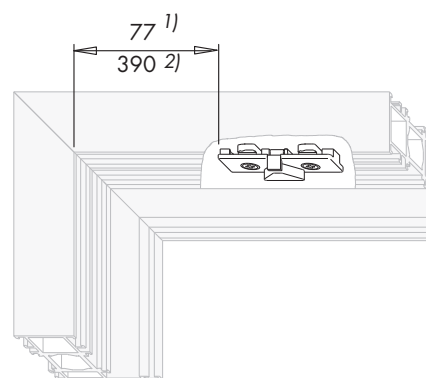

afbeelding 2 (A0006)

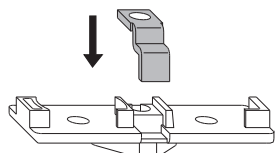

afbeelding 3

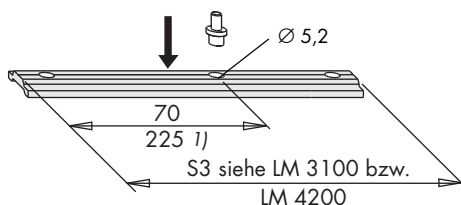

afbeelding 4



afbeelding 5

Belangrijke wenken

- Let u op onze produktinformatie „Draaikiepbeslag voor ramen en deuren“.
- Voor het in deze montage-instructie beschreven beslag gelden verplicht de aanwijzingen van de toepassingsmogelijkheden in de montage-instructies LMn11015, LMn11016, LMn11096 of LMn11097.
- De in deze montage-instructie beschreven beslagonderdelen zijn uit niet-roestend materiaal. Ze mogen niet in ruimtes met agressieve, corrosie bevorderende lucht gebruikt worden.
- Monteert u alle beslagonderdelen vakkundig volgens de montage-instructie op deze bladzijde.
- Gebruikt u geen zuurhoudende kittens, deze kunnen leiden tot corrosie van de beslagonderdelen.
- Het oppervlak van raam- en deurelementen mag slechts **voor** de montage van de beslagonderdelen behandeld worden. Een behandeling achteraf kan afbreuk doen aan het goed functioneren van de beslagonderdelen. In dat geval zijn wij tot geen enkele garantie verplicht.

Ansprakelijkheid

Wij zijn niet aansprakelijk voor het slecht functioneren en beschadigingen van zowel het beslag als de daarmee uitgeruste ramen en deuren, die te wijten zijn aan het niet voldoende mate publiceren, het niet in acht nemen van deze montage-instructie. Dit geldt ook voor de inwerking van geweld op het beslag (bijv. door gebruik dat niet volgens de voorschriften is geschied).