

# Accesorios LM

La micro ventilación atornillada LM A0004

La micro ventilación clipada LM A0006

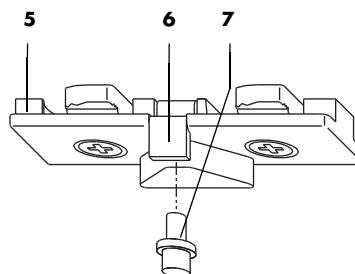
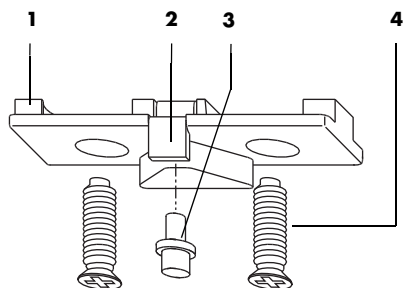
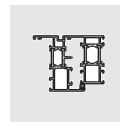
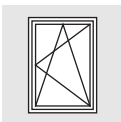

Pos.	Uds.	Descripción	Nº. de artículo
	<b>1</b>	<b>Micro Ventilación LM A0004</b>	<b>818848</b>
1	1	Cerradero SP	833957
2	1	Placa de cierre SP	819470
3	1	Remache con rebaje	800836
4	2	Tornillo M5 x 19	800867
	<b>1</b>	<b>Micro Ventilación LM A0006</b>	<b>818855</b>
5	1	Cerradero SP A0006	833940
6	1	Placa de cierre SP	819470
7	1	Remache con rebaje	800836

Impreso en papel sin blanquear

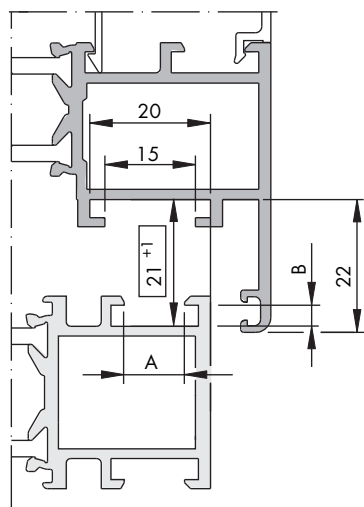

LM Camara europea

Ancho de hoja (mm)	Compás LM 4200
430 - 630	20
631 - 1250	35
1251 - 1600	35 con compás adicional LM

	Medida A	Medida B
A0004	14	3
A0006	10	3,5

Para los accesorios de los herrajes LM 4200 de SIEGENIA-AUBI son validas las indicaciones para perfiles de aluminio para ventanas y balconeras con camara europea.

Ademas deben tenerse en consideración las indicaciones de los fabricantes de los sistemas de perfiles.

Plano de montaje

H48.ZUBHLMS0011ES\_0\_2012.07

## Instrucciones de montaje

- Preparación**
- A** Taladrar las perforaciones para el Cerradero SP (1) A0004 según medidas (Dibujo 1) en el marco con una broca (Broca  $\varnothing 4,2$ ).
- B** Aplicar las perforaciones en la pletina S3 ( $\varnothing 5,2$ ) según medidas (Dibujo 4).
- Hoja**
- Presionar el remache con rebaje (3/7) en el taladro de la pletina S3 ( $\varnothing 5,2$ ) y remachelo adecuadamente (Dibujo 4).
- Marco (A0004)**
- A** Colocar la placa de cierre SP (2) en la cavidad apropiada del cerradero SP (1) ver (Dibujo 3).
- B** Posicionar el cerradero SP (1) según medidas (Dibujo 1) y fijarlo mediante los tornillos avellanados M5 x 19 (4) (Momento de torsión  $2,5 \pm 0,25$  Nm).
- C** Girar la manilla en posición de micro ventilación y revisar la función de esta pieza de herraje (Dibujo 5).
- Marco (A0006)**
- A** Colocar la placa de cierre SP (6) en la cavidad apropiada del cerradero SP (5) ver (Dibujo 3).
- B** Posicionar el cerradero SP (5) según medidas (Dibujo 2) y fijarlo.
- C** Girar la manilla en posición de micro ventilación y revisar la función de esta pieza de herraje (Dibujo 5).

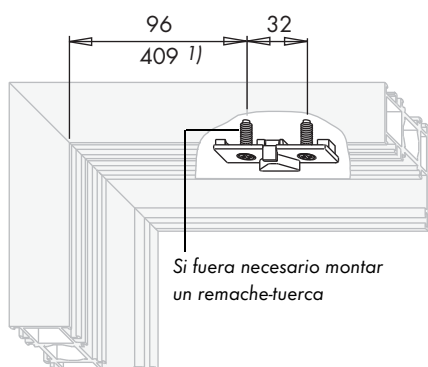

Dibujo 1 (A0004)

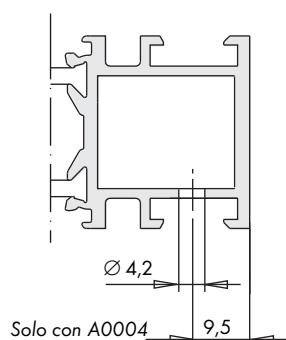

Dibujo 4

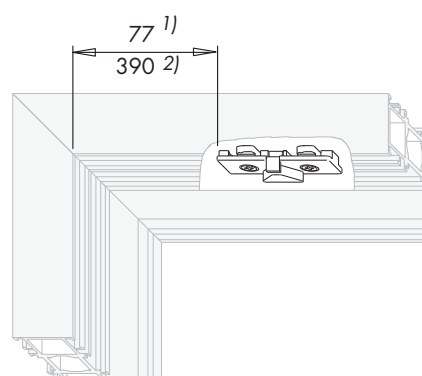

Dibujo 2 (A0006)

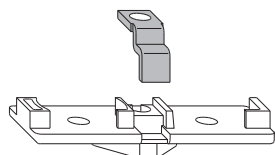

Dibujo 3

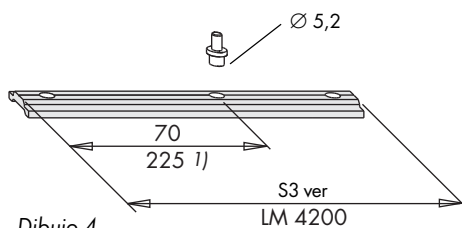

Dibujo 4



Dibujo 5

1) con compás adicional LM

## Informaciones importantes

- Tenga en cuenta la información sobre nuestro producto "Herraje oscilo batiente para ventanas y balconeras"
- Para el herraje que se describe en estas instrucciones de montaje son válidas las indicaciones de los campos de aplicación definidos en los Manuales de Montaje LMes1096.
- Las piezas de herraje que se describen en estas instrucciones de montaje son de material inoxidable. No deben emplearse en ambientes con elementos agresivos o corrosivos.
- Monte todas las piezas de herrajes de forma adecuada siguiendo las indicaciones de estas páginas.
- Las ventanas y elementos de ventanas deben tratarse de forma superficial únicamente **antes** de proceder a montarlas. Si se trata la superficie tras el montaje del herraje, la eficiencia de las piezas de herraje puede verse menoscabada. En tal caso, no ofrecemos garantía alguna.
- No emplee materiales de sellado ácidos, puesto que pueden corroer las piezas de herraje.

## Exención de responsabilidad

No nos responsabilizamos de defectos y daños de los herrajes ni de los elementos paralelos, correderos y abatibles que los acompañan, ocasionados por el incumplimiento o inobservancia de estas instrucciones de montaje o por actuaciones violentas contra el herraje (por ej. dándole un uso para el que no está previsto).